



*The Art of Air
Innovation Since 1983*

Enervent Pelican

*(Picture: Dalmatian Pelican
Pelecanus crispus)*

*Be- und Entlüftungsgerät mit
Wärmerückgewinnung über
Rotationstauscher mit oder ohne
Feuchterückgewinnung.*

*Steckerfertiges, voreingestelltes
Kompaktgerät mit integrierter Steuerung
für die Montage in frostfreien Räumen.*

Enervent Pelican 720 m³/h

**Lüftungsgerät mit rotierendem Wärmetauscher,
Wärmebereitstellungsgrad bis zu 117 %**

Allgemein

Die Bauart des *Pelican* entspricht der des Modells *Pingvin*, das von einem renommierten deutschen Institut eingehend geprüft wurde. Alle Geräte dieser Baureihe verfügen über vielfältige Ausstattungsoptionen; z.B. Wasserheizregister, Kühlregister, Verdampfer mit Steuerung, druckkonstante Steuerung, Regelung nach Feuchte oder nach Temperatur.

Spitzentechnologie

Die Gleichstromgebläse sorgen für einen konstanten Luftaustausch bei geringstem Energieeinsatz !

Unsere Geräte entsprechen den Hygieneanforderungen der VDI 6022.

Steuerung

Enervent bietet 2 Gerätesteuierungen alternativ an:
Die EC-Basissteuerung und die vielseitigere EDA-Automatik.

Die **EC-Steuerung** verfügt über 4 Gebläsegeschwindigkeiten, Wärmetauscher ein/aus mit Außenthermostat, Nachheizungssteuerung (nur elektrisch) und Filterkontrolle.

Die **EDA-Steuerung** verfügt unter anderem über eine stufenlose Regelung von Gebläsegeschwindigkeit, stufenlose Wärmetauschersteuerung über Thermostat, Wochenuhr, Feuchteintensivierung, forcierte Absaugung und als Zubehör eine Kohlendioxidsteuerung.

Enervent FreeWay (optional)

Mit Enervent FreeWay Gateway kann das Lüftungsgerät an ein Kontrollsystem (z.B. EIB), LON-Net, LAN-Net oder an das Internet angeschlossen werden.



Pelican Abmessungen

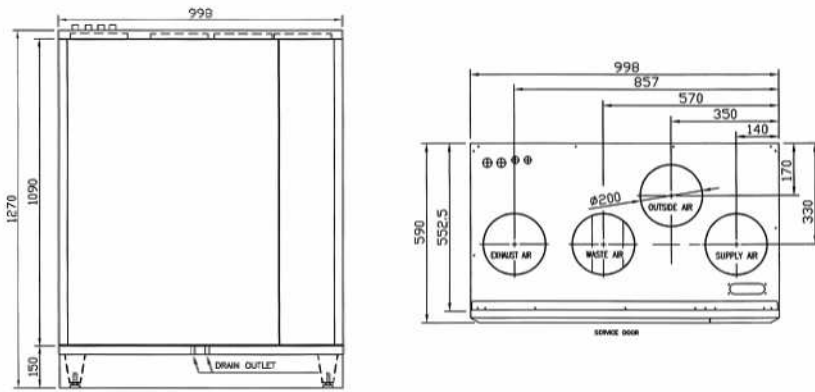

Pelican Technische Daten

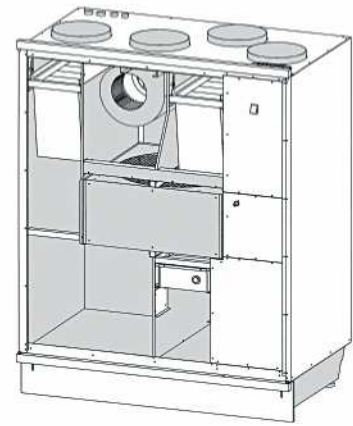

Luftmenge	620 m ³ /h (125 Pa)
Geblüse	170 W
Nennspannung	230 V / 50 HZ 1~
Sicherung EC, ED	10 A schnell
Sicherung ECE, EDE	16 A schnell
Überhitzungsschutz	ja
Anschlüsse	Ø 200 mm
Gewicht	125 kg
Filter (Standard)	F5
Alternativfilter	F7
Elektr. Nachheizung	2 000 W

Pelican Leistungskurven

**Pelican Eco ECE
ZU- und ABLUFT
Leistungskurven mit EU5 päsfilter**

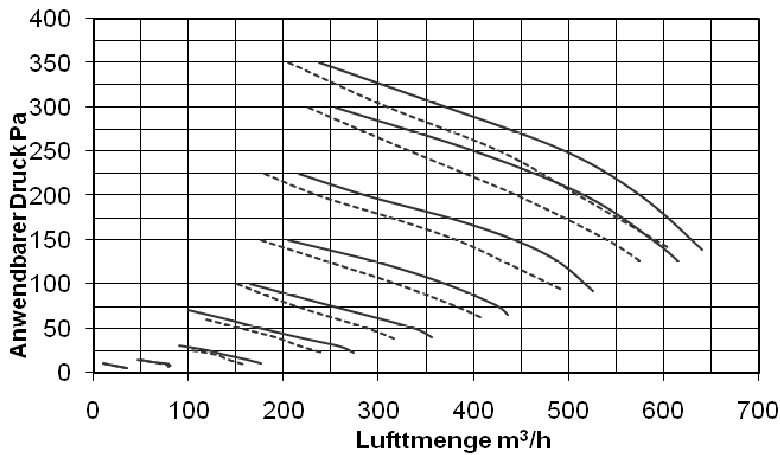

Alle Rechte vorbehalten

Enervent family ventilation units



Kontakt: